

DACIA JOGGER



LIELĀKS, FORŠĀKS, JOGGER

Apveltīts ar universāla garumu, MPV salona ietilpību un SUV robusto stilu, Jogger pārsteidz, apvienojot šo kategoriju labākās īpašības septiņvietīgā ģimenes automobilī. Daudzpusīgs, elegants un pieejams, Jogger pilnībā iemieso Dacia garu.



**BAGĀŽAS
IETILPĪBA LĪDZ
1819 dm³**

**3 VISAPTVEROŠI
MULTIVIDES
RISINĀJUMI**

**140 ZS FULL HYBRID
DZINĒJS⁽¹⁾**

**PIEEJAMS
AR 5 VAI 7
SĒDEKĻIEM**

**EXTENDED GRIP
FUNKCIJA⁽²⁾**

⁽¹⁾ Pieejams arī ar ECO-G100 (LPG/benzīns) un TCe 110 (benzīns) dzinējiem.

⁽²⁾ Pieejams EXTREME izpildījumā.

INTERAKTĪVĀ IZVĒLNE

01. DIZAINS

02. BRAUKŠANAS PRIEKŠS

03. SALONA TELPA

04. SAVIENOJAMĪBA

**05. AUTOVADĪTĀJA
ATBALSTA SISTĒMAS**

**06. APRĪKOJUMS UN
PIEDERUMI**

RADĪTS PIEDZĪVOJUMIEM

Palielināts klīrenss, uzsvērtas riteņu arkas un modulāri jumta stieņi – Dacia Jogger lepojas ar robustu dizainu, kas ir gatavs visu veidu ceļiem un aktivitāšu pilnai, dinamiskai ģimenes dzīvei. Izbaudiet piedzīvojumu pilnībā, izvēloties EXTREME izpildījumu ar vēl izteiktāku brīvdabas garu: spoguļu korpusi Copper Brown krāsā, vieglmetāla diskus un haizivs puras formas antena Glossy Black krāsā. Unikāls stils, ko uzsver elementi ar topogrāfiskiem rakstiem labākai identifikācijai.



Atbilstoši laikam jaunā modeļa Y formas gaismu signatūra apliecina Jogger radniecību ar jauno Dacia paudzi. LED tuvās gaismas lukturi nodrošina intensīvāku apgaismojumu naktī. Aizmugurē vertikālais lukturu novietojums paplašina durvju ailu un optimizē piekļuvi bagāžas nodalījumam.



Vieglmetāla diskus un uzlīmes ar topogrāfisku rakstu



Durvju spoguļu korpusi Copper-Brown krāsā



Dacia logo Copper-Brown krāsā uz bagāžas nodalījuma pārsega

VAIRĀK NEKĀ FUNKCIONĀLS

Dacia Jogger salons ir gan funkcionāls, gan pievilcīgs. Platais priekšējais panelis un elegantā šķērseniskā apdares josla⁽¹⁾ akcentē plašas telpas iespaidu. Apakšējā daļa nodrošina ērtu salona klimata regulēšanu un vieglu piekļuvi braukšanas palīgsistēmu vadībai. Salona aizmugurējā daļa var lepoties ar iespaidīgu daudzpusību.

Ja vēlaties 100% elegantu un dinamisku stilu, ļaujiet sevi pārlicināt jaunajam EXTREME izpildījumam: mazgājams MicroCloud polsterējums ar šuvēm Copper Brown krāsā un reljefu Dacia emblēmu, priekšējo durvju moldingi Copper Brown krāsā, aizmugures skata kamera, klimata kontrole, brīvroku karte, gumijas grīdas paklājiņi un priekšējo durvju sliekšņi ar topogrāfisku motīvu.



Lai paildzinātu piedzīvojumu, pametiet asfaltu un izmantojiet Extended Grip funkciju, kas palielina saķeri uz ceļiem ar slidenu segumu (svaigs sniegs, smiltis, dubļi).



Extended Grip poga.

⁽¹⁾ Atkarībā no versijas.

KONFIGURĒJIET UN PASŪTIET

MENU ^

IZMANTOJIET JOGGER HIRIBRĪDA VERSIJAS PRIEKŠROCĪBAS

Dacia atkal iet kopsolī ar laiku un padara jūsu ikdienu vienkāršāku, piedāvājot Jogger ar hibrīda dzinēju. Pirmo reizi Dacia. Kāds rezultāts? Ģimenes hibrīda automobilis ar 5 vai 7 sēdvietām par pieņemamu cenu! Dacia Jogger piesaka jauno hibrīda versiju ar unikālu krāsu: pelēko Schist. Un ar HYBRID identifikācijas zīmi aizmugurē jūs apliecināt savu ekoloģiski gudro izvēli.



Salonā ik brauciens ir patīkams, pateicoties viesmīlīgai atmosfērai un modernām tehnoloģijām: automātiskā pārnesumkārbā, 7 collu digitālais instrumentu panelis, augsta centrālā konsole ar roku balstu un elektriskā stāvbremze. Dodoties ceļā ar Jogger HYBRID 140, baudiet inovatīvu aprīkojumu un optimālu komfortu.



Multimode pārnesumkārbā



7 collu krāsu displejs ar braukšanas informāciju

ATKLĀJIET VAIRĀK BRĪVĪBAS AR HIBRĪDU

Aizmirstiet par uzlādi un vienkārši izbaudiet elektriskās braukšanas priekšrocības, hibrīdam automātiski uzlādējoties braukšanas laikā. Dacia Jogger HYBRID 140 apvieno iekšdedzes dzinēja dinamismu un elektriskās piedziņas efektivitāti. Pilsētā līdz 80% laika brauciet elektriski un ietaupiet līdz 40% degvielas⁽¹⁾.

Papildus samazinātiem CO₂ izmešiem Jogger nodrošina arī zemākas ekspluatācijas izmaksas. Multimode pārnesumkārbā piedāvā inteligentu spēka agregātu pārvaldību, kā arī vienmērīgu un klusu braukšanu. Ar Dacia hibrīdbraukšana ir vienkārša un patīkama.



**1. 100% ELEKTRISKA
BRAUKŠANA**



**2. AKTĪVA BRAUKŠANA/
SPĒCĪGS PAĀTRINĀJUMS**



**3. PALĒNINĀŠANĀS/
BREMZĒŠANA**



**4. VIENMĒRĪGS
ĀTRUMS**



1. 100% elektriska piedziņa: riteņus piedzen tikai elektromotors.
2. Aktīva braukšana/spēcīgs paātrinājums: iekšdedzes dzinējs un elektromotors darbojas vienlaicīgi.
3. Palēnināšanās/bremzēšana: elektromotors uzlādē akumulatoru.
4. Vienmērīgs ātrums: iekšdedzes dzinējs darbojas ar optimālu ātrumu, lai piedzītu riteņus un uzlādētu akumulatoru.

⁽¹⁾ Atkarībā no braukšanas apstākļiem.

KONFIGURĒJIET UN PASŪTIET

MENU ^

KOMFORTS REIZINĀTS AR 7

Dacia Jogger ir piemērots visai ģimenei: tajā ir ņemtas vērā pasažieru vajadzības, nodrošinot vienādu komforta līmeni visās rindās. Skulpturāli veidotie sēdekļi – ar regulēšanas iespējām pirmajā rindā – sola visiem septiņiem pasažieriem ceļošanu bez noguruma. Dacia Jogger izceļas arī ar pārdomātām detaļām un plašumu.



Otrajā rindā viss ir veidots jūsu ģimenes ērtībām: bīdāmi lidmašīnas stila galdiņi⁽¹⁾ ar glāžu turētājiem un superpraktiski ISOFIX stiprinājumi bērnu sēdeklīšiem. Te ir arī īpaši viegla piekļuve trešajai rindai, kur izvietoti divi individuāli sēdekļi ar roku balstiem, kas ir gatavi uzņemt pieaugušos un nodrošina plašu vietu ceļgaliem. Visā salonā ir izvietoti sīklietu glabāšanas nodalījumi. Dacia Jogger piešķir jaunu dimensiju jūsu braukšanas pieredzei.



Salokāmi un bīdāmi lidmašīnas stila galdiņi⁽¹⁾.

⁽¹⁾ Atkarībā no versijas

IZCILA MODULARITĀTE

Dacia Jogger ir automobils, kas piedāvā unikālu ietilpību un daudzpusību. 7 sēdvietu versijā trešās rindas sēdekļi ir izņemami, trīsvietīgais otrās rindas sēdeklis ir nolokām 1/3–2/3 attiecībā, un ir iespējama virkne konfigurāciju ar 2, 3, 4, 5, 6 vai 7 sēdvietām – atbilstoši jūsu vajadzībām. Īsts Šveices armijas nazis!



Runājot par bagāžu, jūsu rīcībā ir telpa ar ietilpību līdz 2094 litriem⁽¹⁾ un zems iekraušanas sliekšnis, kas ļaus paņemt līdzī visu nepieciešamo. Turklāt hibrīda versijā ir saglabāts viss telpas praktiskums un modularitāte, kas nodrošināts, pateicoties atjautīgam akumulatora izvietojumam. Uzticieties Jogger, un tas atvieglēs gan jūsu pilsētas braucienus, gan tālos ceļojumus.

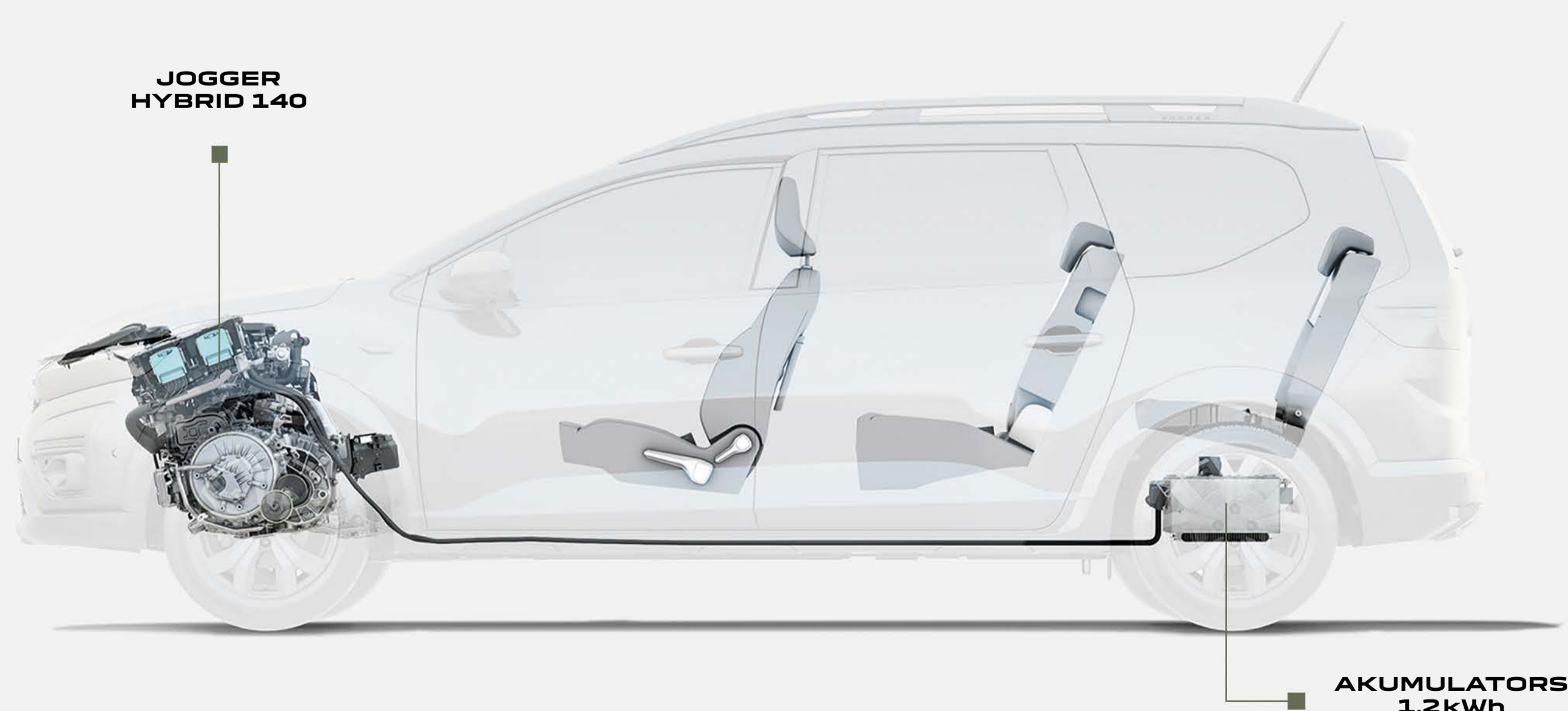

Tikpat ietilpīgs un ar tādām pašām modularitātes iespējām kā citas versijas.

⁽¹⁾ 1819 dm³ atbilstoši VDA standartam, 5 sēdvietu versijai ar nolocītu aizmugurējo sēdekli.

AIZBĒDZIET NAKTĪ

Esiet vēl tuvāk dabai ar Sleep pakotni, kas ir daļa no mūsu Dacia InNature piedāvājuma. Šajā paketnē ietilpst viegli uzstādāma salokāmā gulta. Jums vajadzēs mazāk nekā divas minūtes, lai pārvērstu savu Jogger par ērtu divvietīgu guļamistabu.



Kārtīgi izgulieties uz 190x130 cm matrača. Gaismas necaurlaidīgās žalūzijas nodrošinās privātumu un aptumšojumu. Neatkarīgi no tā, vai gulta ir izklāta, jūsu rīcībā paliek 220 litru bagāžas nodalījums. Ērtu piknikošanu atvieglo izņemams iekšējais bagāžas pārsegs. Vai jums nepieciešama vēl plašāka bāzes nometne? Atverot bagāžas nodalījumu, Jogger var pievienot ārējo telti. Atklājiat jaunu piedzīvojumu veidu! Sleep paketne ir saderīga ar visām Jogger versijām.



Gaismas necaurspīdīgas aptumšojošās žalūzijas



Viedā telts, ko var savienot ar Jogger

KONFIGURĒJIET UN PASŪTIET

MENU ^

IZVĒLIETIES SAVAS MULTIVIDES PREFERENCES

Dacia Jogger piedāvā trīs vispusīgus multivides risinājumus, jums tikai jāizvēlas savu favorītu: viedais Media Control, ko vada no jūsu viedtālruna un kas ir integrēts priekšējā paneļa dizainā, nodrošina radio, mūziku, Bluetooth® savienojumu, USB un zvanu funkcijas. Media Display papildina 8 collu skārienekrānu ar balss atpazīšanas funkciju, savukārt Media Nav funkciju klāstā ietilpst integrētā navigācija.



Media Display un Media Nav sistēmas ir saderīgas ar Android Auto™ un Apple CarPlay™ un nodrošina viedtālruna spoguļfunkciju. Media Display ir pieslēgums ar USB kabeli, savukārt Media Nav ir bezvadu pieslēgums ar Wi-Fi. Jūs arī varat izbaudīt lielisku audio skanējumu, ko nodrošina Media Nav un seši visā salonā izvietoti skaļruņi.



New Media Control



Media Display

Android Auto™ ir Google LLC preču zīme.
Apple CarPlay™ ir Apple Inc. preču zīme.

KONFIGURĒJIET UN PASŪTIET

MENU ^

BRAUKŠANAS PALĪGSISTĒMAS

Drošība vienmēr ir bijusi mūsu uzmanības centrā. Dacia Jogger ir būvēts uz mūsu jaunākās platformas: tam ir pastiprināta virsbūves konstrukcija un jaunās paaudzes braukšanas palīgsistēmas. Izmantojot My Safety pogu, jūs varat deaktivizēt dažas no šīm sistēmām. Ar Dacia jūs varat braukt mierīgu prātu.



AUTOMĀTISKĀ AVĀRIJAS BREMZĒŠANA AR GĀJĒJU/VELOSIPĒDISTU NOTEIKŠANU

Šī sistēma novērš frontālas sadursmes risku ar citiem transportlīdzekļiem, gājējiem vai velosipēdistiem taisnā virzienā un krustojumos. Tā brīdina un nepieciešamības gadījumā var automātiski bremsēt automobili.

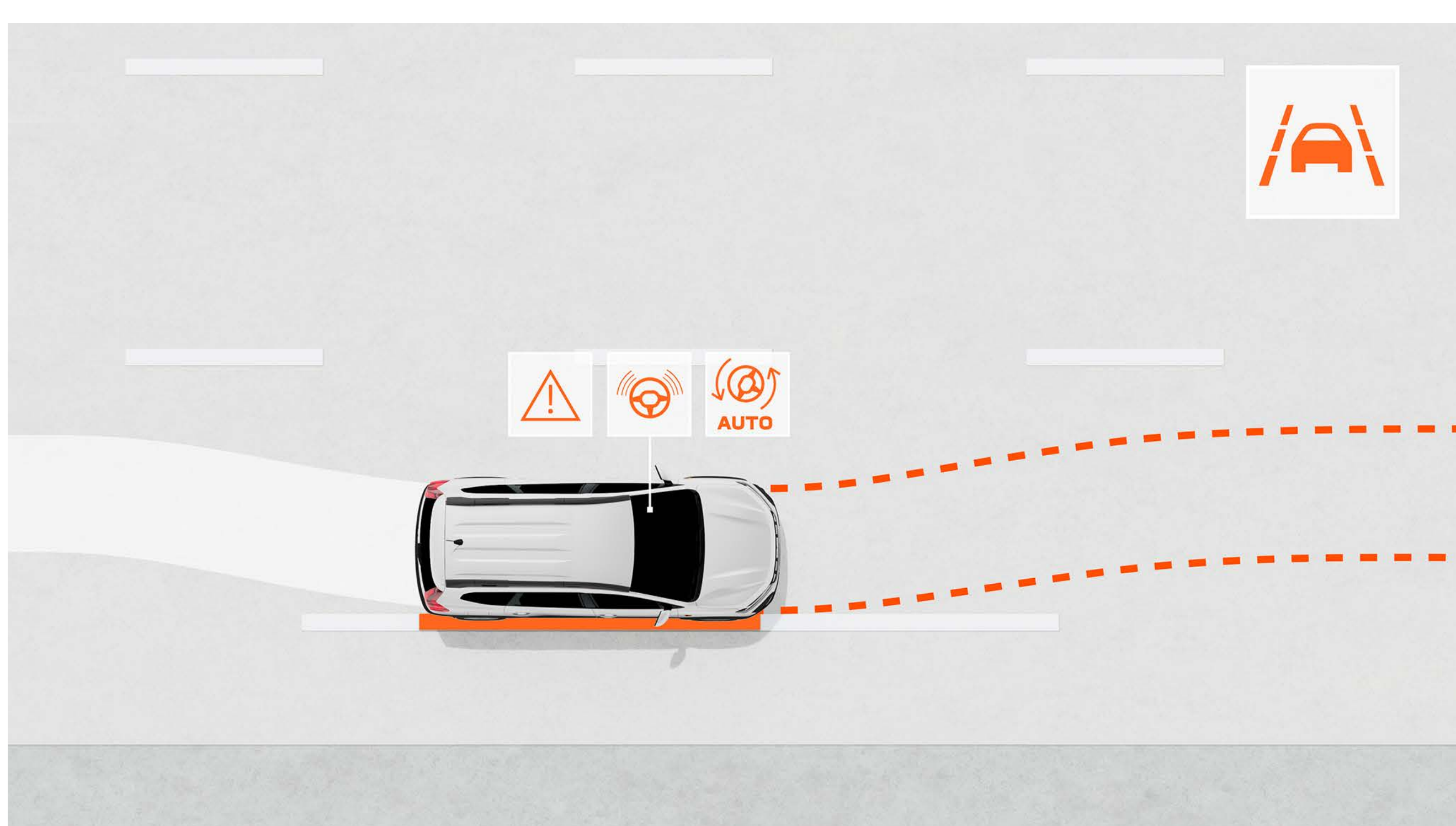

JOSLAS SAGLABĀŠANAS PALĪGS

Šī palīgsistēma (atslēdzama) uzrauga automobiļa virzību savā joslā un nepieciešamības gadījumā to koriģē, veicot automātisku stūrēšanu.

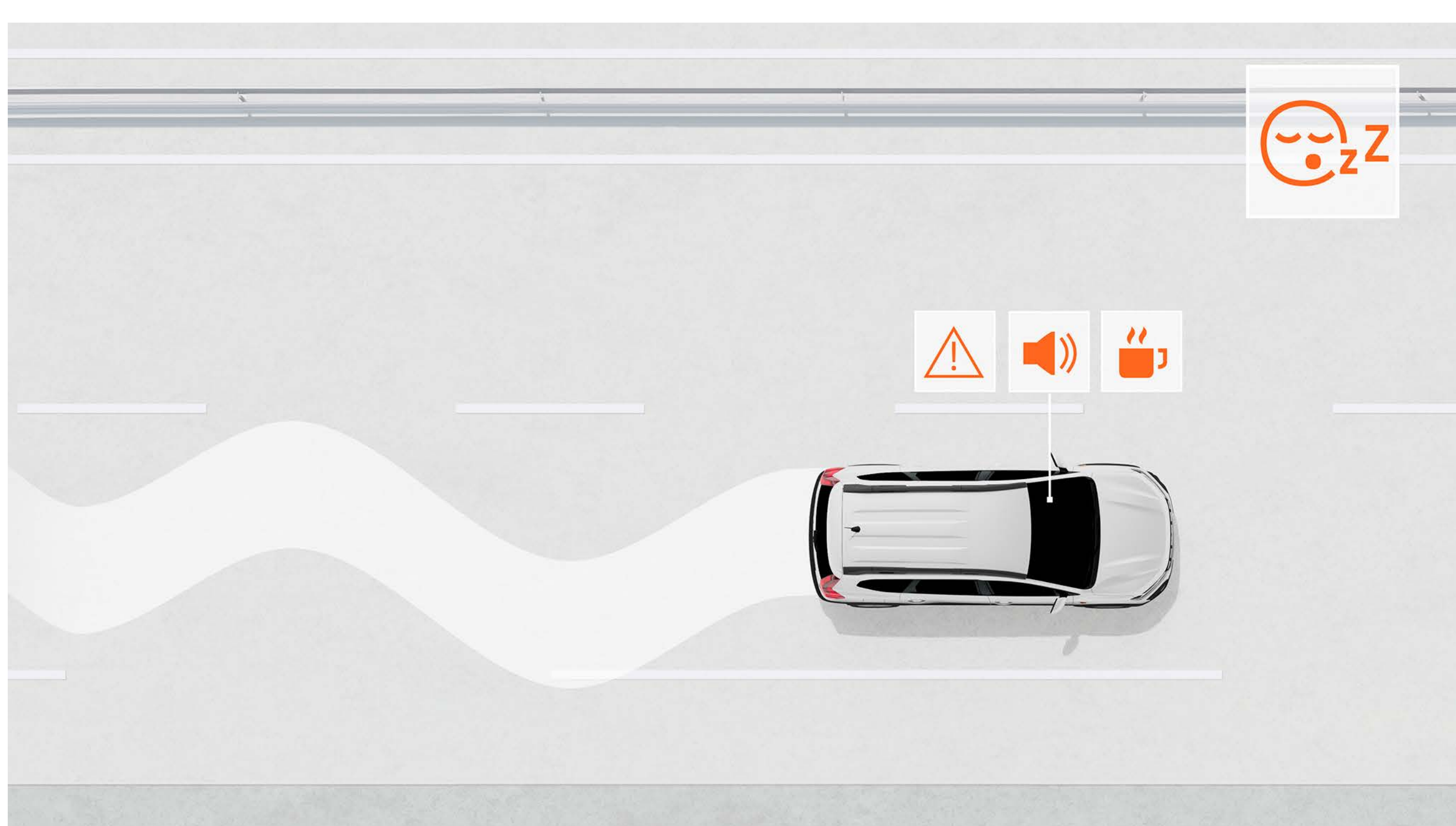

VADĪTĀJA NOGURUMA NOTEIKŠANAS SISTĒMA

Šī sistēma brīdina autovadītāju par nogurumu, analizējot vairākus parametrus, tostarp stūresrata kustības, un mudina braucēju paņemt pārtraukumu un atpūsties.

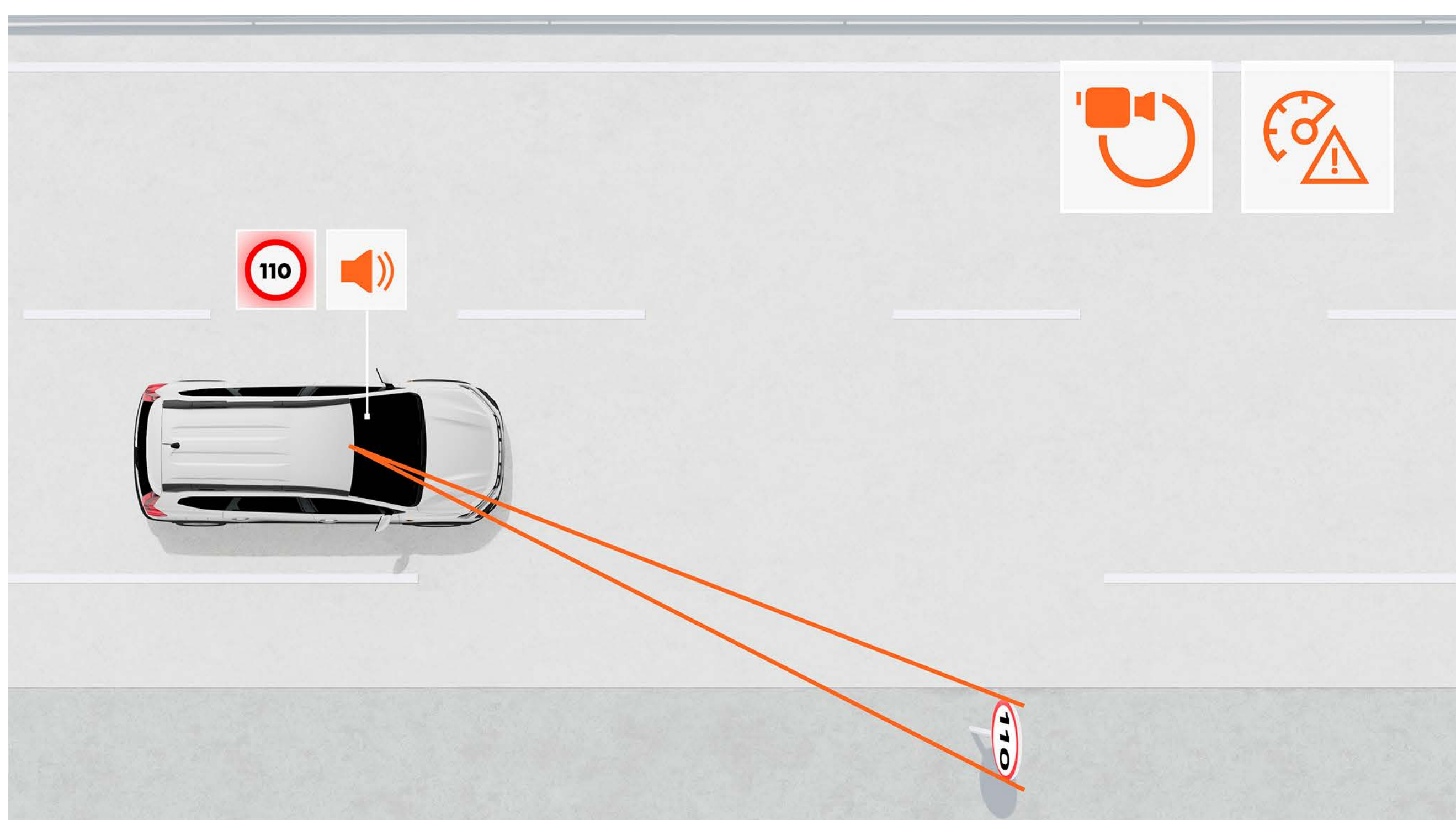

CEĻA ZĪMJU ATPAZĪŠANA AR ĀTRUMA BRĪDINĀJUMU

Šī sistēma nodrošina uzticamu reāllaika informāciju par maksimālo atļauto ātrumu un brīdina autovadītāju par ātruma pārsniegšanu, izmantojot vizuālus un audiālus signālus (var izslēgt).

ATKLĀJIET APRĪKOJUMU



KRĀSAS



IZPILDĪJUMI



PIEDERUMI

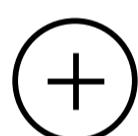

DZINĒJI



IZMĒRI



06. KRĀSAS

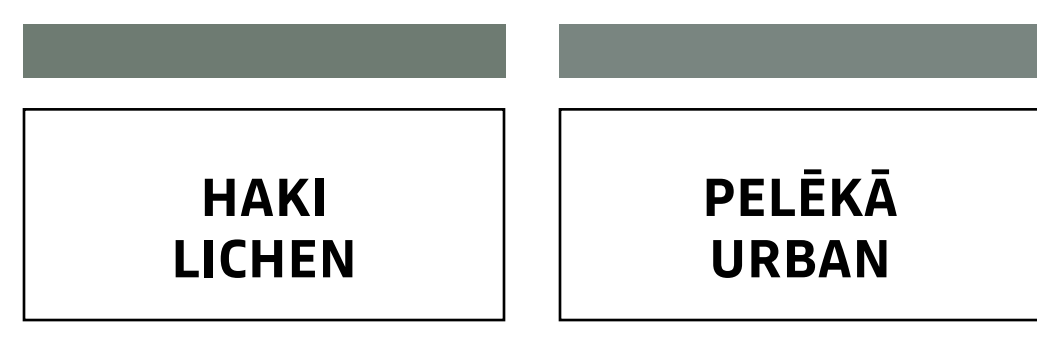

BRŪNĀ TERRACOTTA^{(1)*}



ZALĀ CEDAR^{(1)*}



BALTĀ GLACIER⁽²⁾



MELNĀ PEARL⁽¹⁾



PELĒKĀ SHALE⁽²⁾



HAKI LICHEN^{(2)*}



PELĒKĀ URBAN^{(2)*}

⁽¹⁾ Metāliskā krāsa.

⁽²⁾ Nemetāliskā krāsa.

* Nav pieejama ESSENTIAL.

Attēli nav līgumiski saistoši.

06. IZPILDĪJUMI

ESSENTIAL

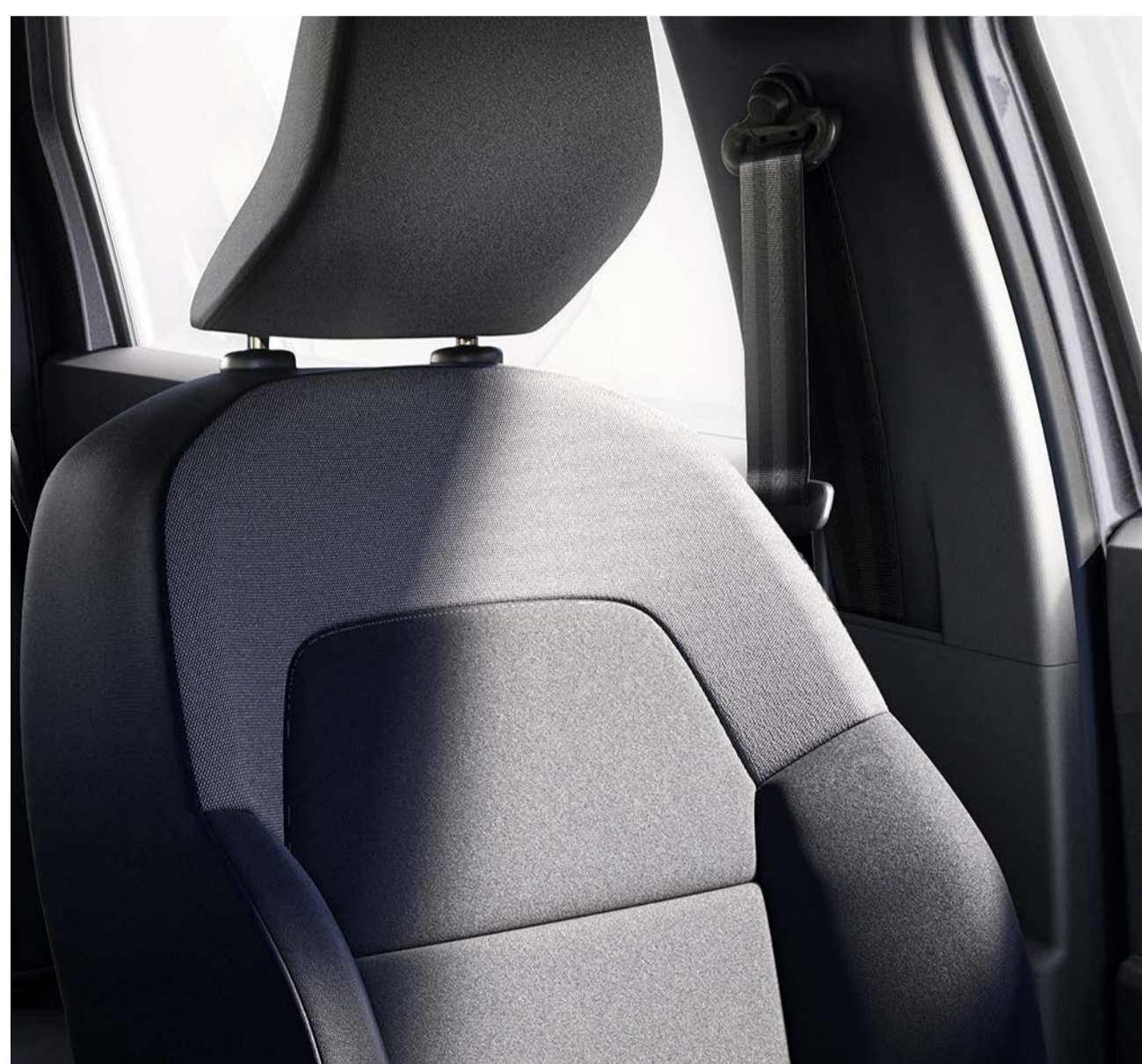

PAMATAPRĪKOJUMS ESSENTIAL

EKSTERJERA DIZAINS

- Melns režģis ar Dacia logo un baltiem dekoratīvajiem elementiem
- Zīmola gaismas un automātiski LED dienas gaitas lukturi
- Melni ārējie durvju rokturi
- Melni ārējie spoguļi
- Gareniskie jumta stieņi
- Priekšējais un aizmugurējais bampers virsbūves krāsā
- 16 diski ar Miliana uzlikām
- Melna priekšējā un aizmugurējā slīdplāksne

INTERJERA DIZAINS

- Gaisa atveru ietvari Fog Grey krāsā un balti centri
- 2 neatkarīgi nolokāmi un izņemami 3. rindas sēdekļi (7 sēdvietu versijai)
- Melni durvju atvēršanas rokturi
- 1/3–2/3 attiecībā nolokāms aizmugurējais sēdekļis, sēdekļu pamatnes un atzveltne

AKTĪVĀ UN PASĪVĀ DROŠĪBA

- My Safety poga braukšanas palīgsistēmu pārvaldībai
- Bremžu pretbloķēšanas sistēma (ABS) + Avārijas bremzēšanas sistēma (EBA)
- Automātiskā avārijas bremzēšanas sistēma ar gājēju/velosipēdistu noteikšanu
- Elektroniskā stabilitātes sistēma (ESC) ar palīgu braukšanai kalnā (HSA)
- Ārkārtas zvans (E-call)
- Notikumu (negadījumu) datu reģistrators
- Automašīna priekšsagatavošana alkohola imobilaizera uzstādīšanai
- Ceļa zīmju atpazīšana ar ātruma brīdinājumu
- Joslas maiņas brīdinājums
- Joslas ieturēšanas palīgsistēma
- Autovadītāja modrības uzraudzība
- Priekšējais/aizmugurējais "Rescue Code®" QR kods

- Autovadītāja drošības spilvens/ priekšējā pasažiera drošības spilvens (atslēdzams)
- Priekšējie krūškurvja līmeņa drošības spilveni un aizkarveida drošības spilveni (priekšā un aizmugurē)
- Priekšējās un aizmugurējās ārējās drošības jostas ar spriegotāju un slodzes ierobežotāju
- Aizmugurējie parkošanās sensori

BRAUKŠANA UN VADĪBAS RĪKI

- Stūres sistēma ar pastiprinātāju
- Stop & Start, ECO režīms
- Lietus un gaismas sensori
- Ātruma ierobežotājs/kruīza kontrole

KOMFORTS

- Manuālā apsildes un gaisa kondicionēšanas sistēma
- Centrālā atslēga ar automātisko aizslēgšanu, uzsākot braukšanu
- Elektriski priekšējie logi vadītājam un pasažierim
- 1 aizmugurējā 12 v ligzda
- Augstumā un dziļumā regulējams stūresrats

AUDIO

- New Media Control: DAB radio ar vadību uz stūresrata, audio ligzda un 1 USB-C ligzda, 2 skaļruņi, Bluetooth® tālruņa sistēma ar vadības rīkiem uz stūresrata, fiksēts viedtālruņa turētājs uz priekšējā paneļa, jaunā Dacia Media Control viedtālruņa lietotne

EXPRESSION



PAMATAPRĪKOJUMS EXPRESSION = ESSENTIAL +

EKSTERJERA DIZAINS

- Durvju rokturi virsbūves krāsā
- Durvju spoguļi virsbūves krāsā
- Modulāri gareniskie jumta stieņi
- 16 collu Flexwheel diskus Atara
- Priekšējā un aizmugurējā slīdplāksne Megalith Grey krāsā
- Baltas uzlīmes uz priekšējām durvīm
- Melnas sānu aizsarguzlīmes

INTERJERA DIZAINS

- Balti gaisa atveru centri
- Durvju atvēršanas rokturi Steel Grey krāsā
- Īpašais Expression polsterējums
- Auduma apdare uz priekšējā paneļa un priekšējo durvju roku balstiem
- Izņemams bagāžas nodalījuma iekšējais pārsegs (7 sēdvietu versijai)

AKTĪVĀ UN PASĪVĀ DROŠĪBA

- Elektriskā stāvbremze, roku balsts ar glabāšanas nodalījumu, 1 12V kontaktligzda un 1 USB-C kontaktligzda aizmugurē⁽¹⁾

REDZAMĪBA

- Priekšējie miglas lukturi
- Elektriskie durvju spoguļi

KOMFORTS

- Augstumā un dziļumā regulējams stūresrats ar mīkstu apdari
- Elektriski aizmugurējie logi
- Viena pieskāriena loga slēdzis (ar pretiespiešanas funkciju) vadītājam, pakāpeniskās atvēršanas/aizvēršanas slēdzis priekšējam pasažierim

MULTIVIDE UN AUDIO

- Media Display: multivides sistēma ar 8 collu skārienekrānu, DAB digitālais radio, viedtālruņa spoguļfunkcija ar USB kabeli, Bluetooth® savienojums, vadības rīki uz stūresrata, 4 skaļruņi, 1 USB-C un 1 USB-A ligzda

⁽¹⁾ Tikai HYBRID 140 versijai.

EXTREME



PAMATAPRĪKOJUMS EXTREME = EXPRESSION +

EKSTERJERA DIZAINS

- Īpašs dizains ar durvju aizsardzību un sānu uzlīmes ar topogrāfiskiem rakstiem
- Copper Brown krāsas apdare: ārējie durvju spoguļi, Jogger logotips uz jumta stieniem, dekoratīvi priekšējo miglas lukturu moldingi, Copper Brown ārējie durvju spoguļi, Dacia logotips uz aizmugurējām durvīm
- 16 collu vieglmetāla diski Mahalia
- Haizivs spuras formas antena

INTERJERA DIZAINS

- Mazgājams MicroCloud auduma polsterējums ar plastmasas pārklājumu, Copper Brown krāsas šuvēm un reljefu Dacia emblēmu
- Copper Brown krāsas apdare: dekoratīvās līstes uz durvju paneļiem, ventilācijas restēm
- MicroCloud audums ar plastmasas pārklājumu uz priekšējā panela un priekšējo durvju roku balstiem
- Priekšējie un aizmugurējie gumijas paklājiņi (ieskaitot trešo rindu) un durvju sliekšņi ar topogrāfisku rakstu
- Steel Grey krāsas durvju atvēršanas rokturi

AKTĪVĀ UN PASĪVĀ DROŠĪBA

- Atpakaļskata kamera

BRAUKŠANA UN VADĪBAS RĪKI

- Brīvroku karte
- Extended Grip sistēma

KOMFORTS

- Automātiskā apsildes un gaisa kondicionēšanas sistēma
- Lidmašīnas stila galdiņi 2. rindas pasažieriem

MULTIVIDE UN AUDIO

- Noņemams tālruņa turētājs

KONFIGURĒJIET UN PASŪTIET

MENU 

06. PIEDERUMI



UZ SAKABAS ĀĶA UZSTĀDĀMS VELOSIPĒDU TURĒTĀJS

Parocīgā platforma ļauj pārvadāt līdz trim velosipēdiem. Turētāju var atgāzt, lai iegūtu ērtu piekļuvi bagāžas nodalījumam.



VELOSIPĒDU TURĒTĀJS UZ MODULĀRAJIEM JUMTA STIENIEM

Ātri un ērti uzstādāms uz jumta stieniem. Drošs un ļoti praktisks pārvadāšanas risinājums. Ideāla opcija, lai saglabātu labu aizmugurējo redzamību un nodrošinātu brīvu piekļuvi bagāžas nodalījumam un sakabes āķim.



JUMTA SPOILERS

Izceliet automobiļa sportisko raksturu.



DUBĻUSARGI

Efektīvi aizsargā automobiļa apakšdaļu no dubļiem, smiltīm un akmeņiem. Divu dubļusargu komplekts.



VIEDTĀLRUŅA BEZVADU LĀDĒTĀJS

Atjautīgs risinājums, kas atvieglo ikdienu ar praktisku un ērti lietojamu bezvadu uzlādi. Pieejami divu veidu fiksatori: uz ventilācijas atveres un uz speciāla stiprinājuma.



ROKU BALSTS AR GLABĀŠANAS NODALĪJUMU UN GLĀŽU TURĒTĀJA ORGANIZATORS

Izbaudiet papildu komfortu un glabāšanas iespējas, ko nodrošina astoņās pozīcijās regulējams roku balsts.



PIEKŠĒJO SLIEKŠŅU UZLIKAS UN TEKSTILA KOMFORTA PAKLĀJIŅI

Padariet iekāpšanu vēl viesmīlīgāku un aizsargājiet sliekšņu krāsojumu ar šīm melnajām Jogger uzlikām. Tekstila paklājiņi, kuru forma un dizains ir precīzi pielāgoti Jogger grīdai, droši turas savā vietā, pateicoties diviem fiksatoriem.

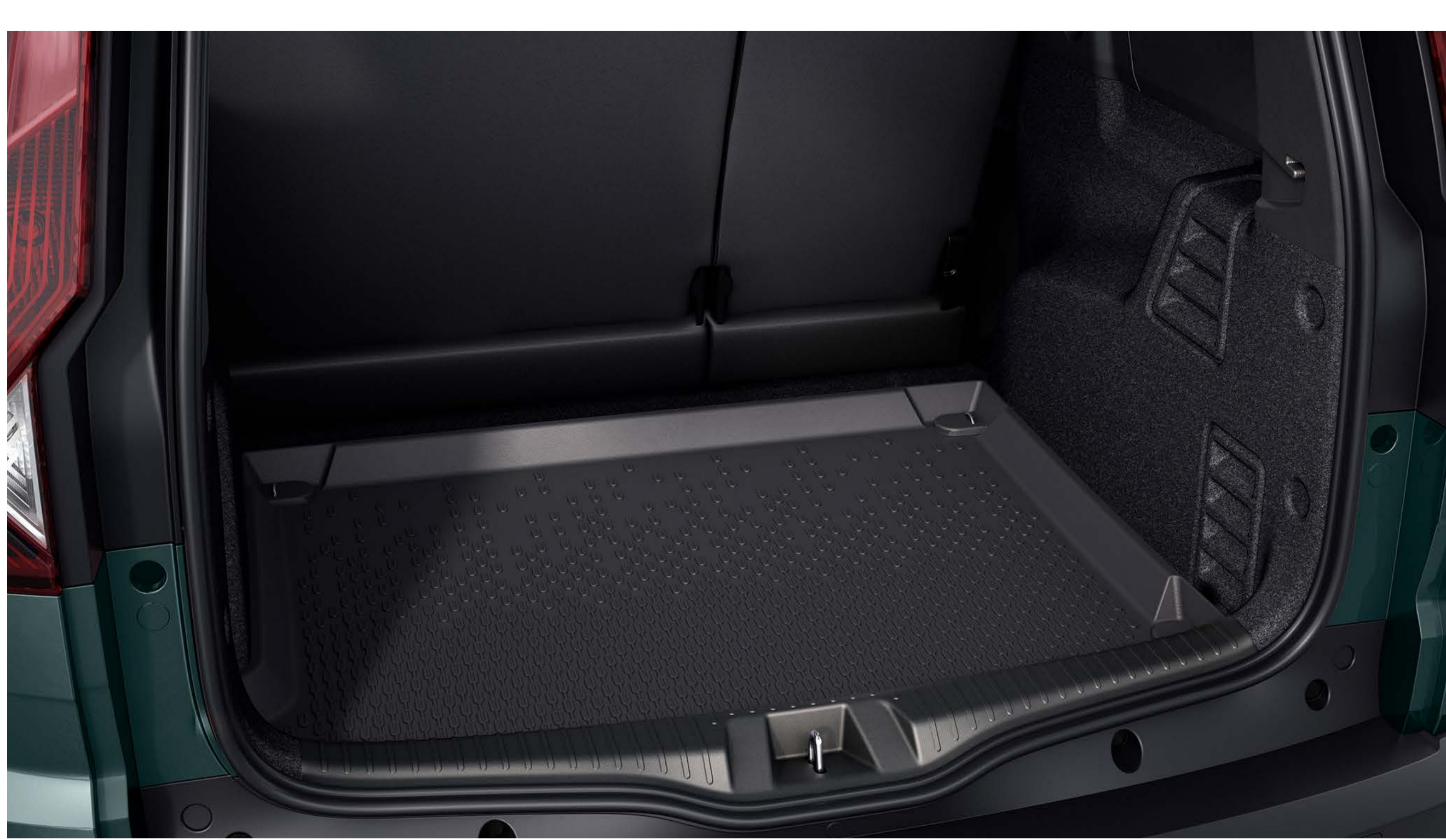

TERMOFORMĒTS BAGĀŽNIEKA IEKLĀJS

Ūdensdrošais un bagāžas nodalījuma formai perfekti pielāgotais ieklājs ļauj bez bažām transportēt slapjus un netīrus priekšmetus un pasargā oriģinālo apdari. Ieklājam ir augstas malas un tas ir viegli tīrāms, savukārt tā ielikšanai nepieciešams viens mirklis.

06. DZINĒJI

	HYBRID 140		TCe 110		ECO-G 100	
DZINĒJI						
Energija	Benzīna	Elektrisks	Benzīna	LPG	Benzīna	
Fiskālais reitings (ZS) (Francija)	5		6		5	
Maks. jauda kW EEC (ZS) pie dzinēja apgriezieniem (apgr./min)	105 kW (140 ZS) pie 5600 apgr./min		81 kW pie 5000-5250 apgr./min		74 kW pie 4600-5000 apgr./min 67 kW pie 4800-5000 apgr./min	
Maks. griezes moments Nm EEC (m/kg)	148 Nm pie 3400 apgr./min + 205 Nm elektra		200 Nm pie 2900-3500 apgr./min		170 Nm pie 2000-3500 apgr./min 160 Nm pie 2100-3750 apgr./min	
Pārnesumkārbas tips	Multimode automātiskā			Manuālā		
Degvielas iesmidzināšanas tips	Netiešā iesmidzināšana		turbo tiešā iesmidzināšana		netiešā daudzpunktu iesmidzināšana	
Darba tilpums (cm ³)	1598		-		999	
Cilindru/vārstu skaits	4/16		-		3/12	
Emisiju kontroles standarts	Euro6 D-final					

AKUMULATORI

Gaitas akumulators	Litija jonu / 230V / 1,2 kWh		-		-	
--------------------	------------------------------	--	---	--	---	--

ŠASIJĀ UN STŪRES IEKĀRTA

Riepu izmērs	205/60 R16 92H					
Apgriešanās aplis starp apmalēm	11,7					
Priekšējā balstiekārta	Makfersona pseidosistēma ar spirālatsperēm, teleskopiskiem hidrauliskajiem amortizatoriem un šķērsstabilizatoru					
Aizmugurējā balstiekārta	Vērpes sija, spirālatsperes, teleskopiski hidrauliskie amortizatori, šķērsstabilizators					

VEIKTSPĒJA

Maks. ātrums (km/h)	167		180		175		172	
0–100 km/h (s)	9,8 (5 vietu) 10,0 (7 vietu)		10,5 (5 vietu) 11,2 (7 vietu)		12,3s (5 vietu) 13,0s (7 vietu)		12,5s (5 vietu) 13,2s (7 vietu)	
Elastība: 80–120 km/h (s) 4. pārnēsūmā	8,7 (5 vietu) 8,8 (7 vietu)		8,2 (5 vietu) 8,9 (7 vietu)		9,6s (5 vietu) 10,2s (7 vietu)		10,3s (5 vietu) 11,0s (7 vietu)	

DEGVIELAS PATĒRIŅŠ UN EMISIJAS⁽¹⁾

Sertifikācijas protokols	WLTP ⁽²⁾							
Degvielas tvertnes tilpums (l)	50		50		50/40 (kopējais tilpums/uzpildāmais tilpums)		50	
CO ₂ emisijas (g/km)	108 / 110		127 / 130		119 / 121		135 / 138	
Patēriņš kombinētā ciklā (l/100 km)	4,8 / 4,9		5,6 / 5,7		7,6 / 7,8		6,0 / 6,1	

IZMĒRI UN SVARS

	5 sēdvietu versija	7 sēdvietu versija	5 sēdvietu versija	7 sēdvietu versija	5 sēdvietu versija	7 sēdvietu versija
Minimālā pašmasa (gatavs braukšanai)	1357	1385	1176	1205	1223	1252
Maksimālā pašmasa (gatavs braukšanai)	1374	1406	1233	1261	1262	1291
Pilna masa ar piekabi	2575	2745	2895	3062	2924	3089
Pilna masa	1825	1995	1695	1862	1724	1889
Maksimālais piekabes svars	750	750	1200	1200	1200	1200

⁽¹⁾ Oficiālais degvielas patēriņš un emisijas saskaņā ar piemērojamiem noteikumiem.

⁽²⁾ WLTP (Vispasaules harmonizētā vieglo transportlīdzekļu testa procedūra): šis jaunais protokols nodrošina rezultātus, kas ir daudz tuvāki ikdienas ekspluatācijai salīdzinājumā ar iepriekš izmantoto NEDC protokolu. Degvielas patēriņš un CO₂ emisijas tiek sertificētas, izmantojot reglamentētu standarta metodi. Tā ir vienāda visiem ražotājiem un ļauj salīdzināt transportlīdzekļus.

KONFIGURĒJIET UN PASŪTIET

MENU 

06. IZMĒRI

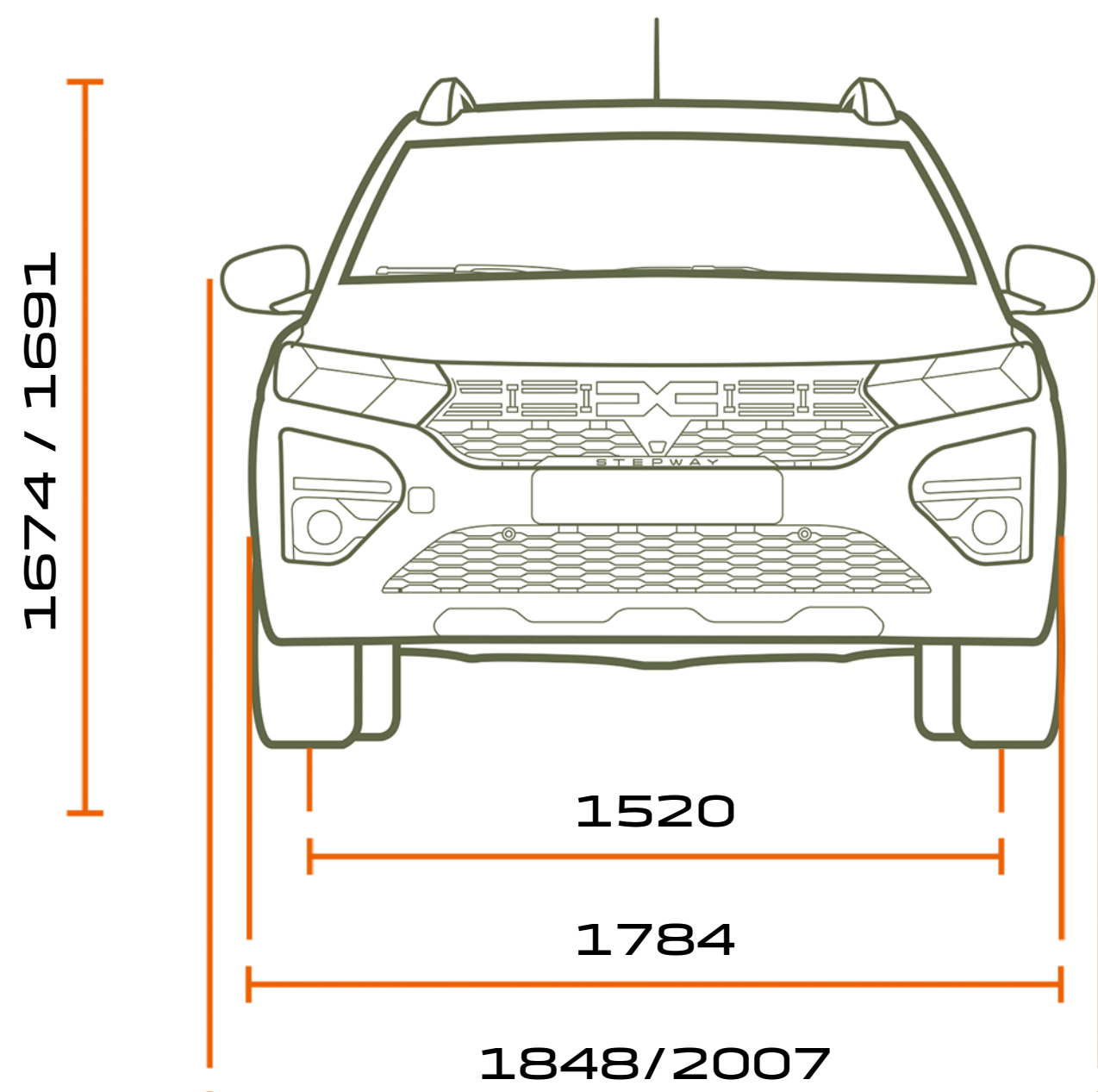

PRIEKŠPUSES SKATS 5 UN 7 SĒDVIETU VERSIJAI

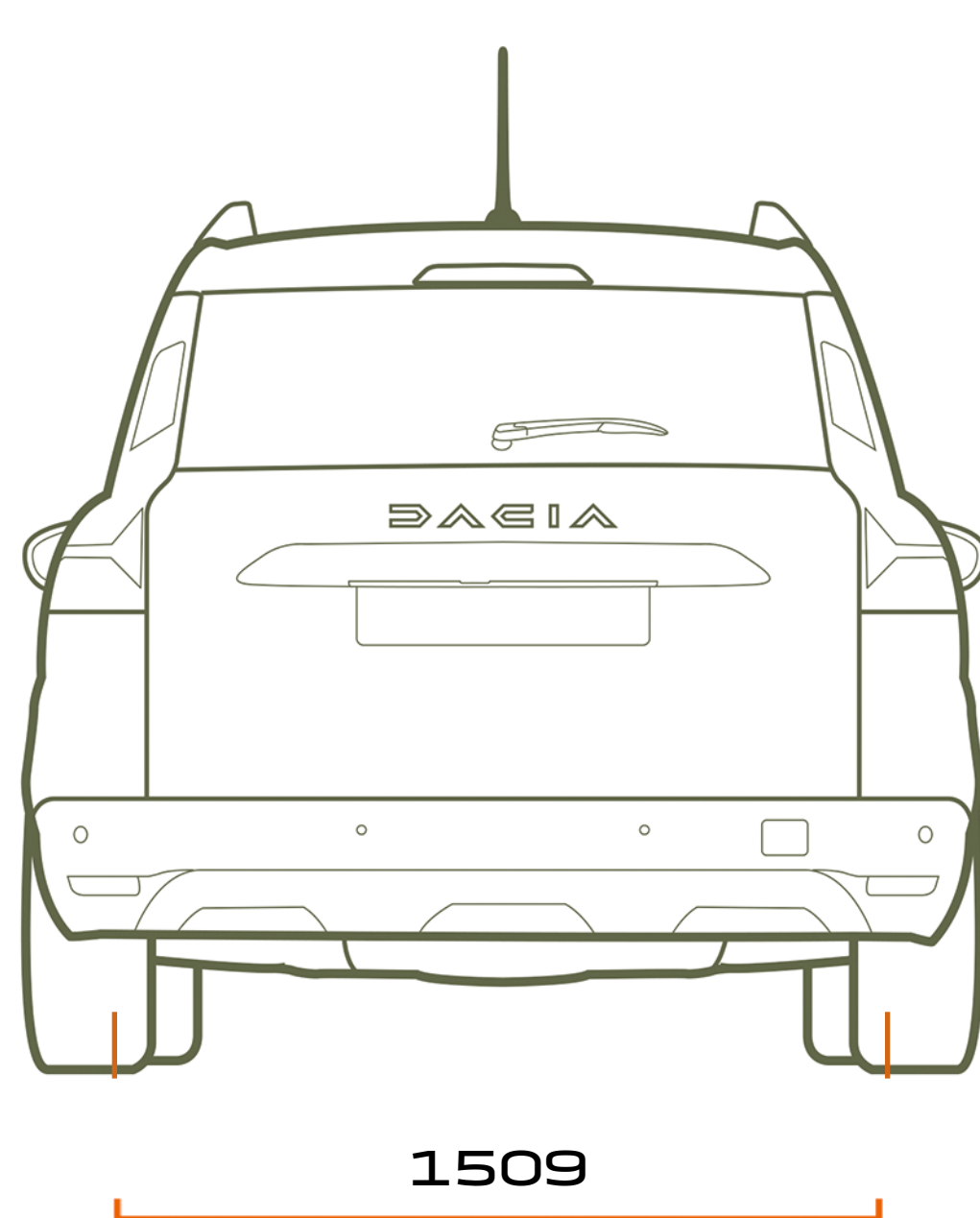

AIZMUGURES SKATS 5 UN 7 SĒDVIETU VERSIJAI

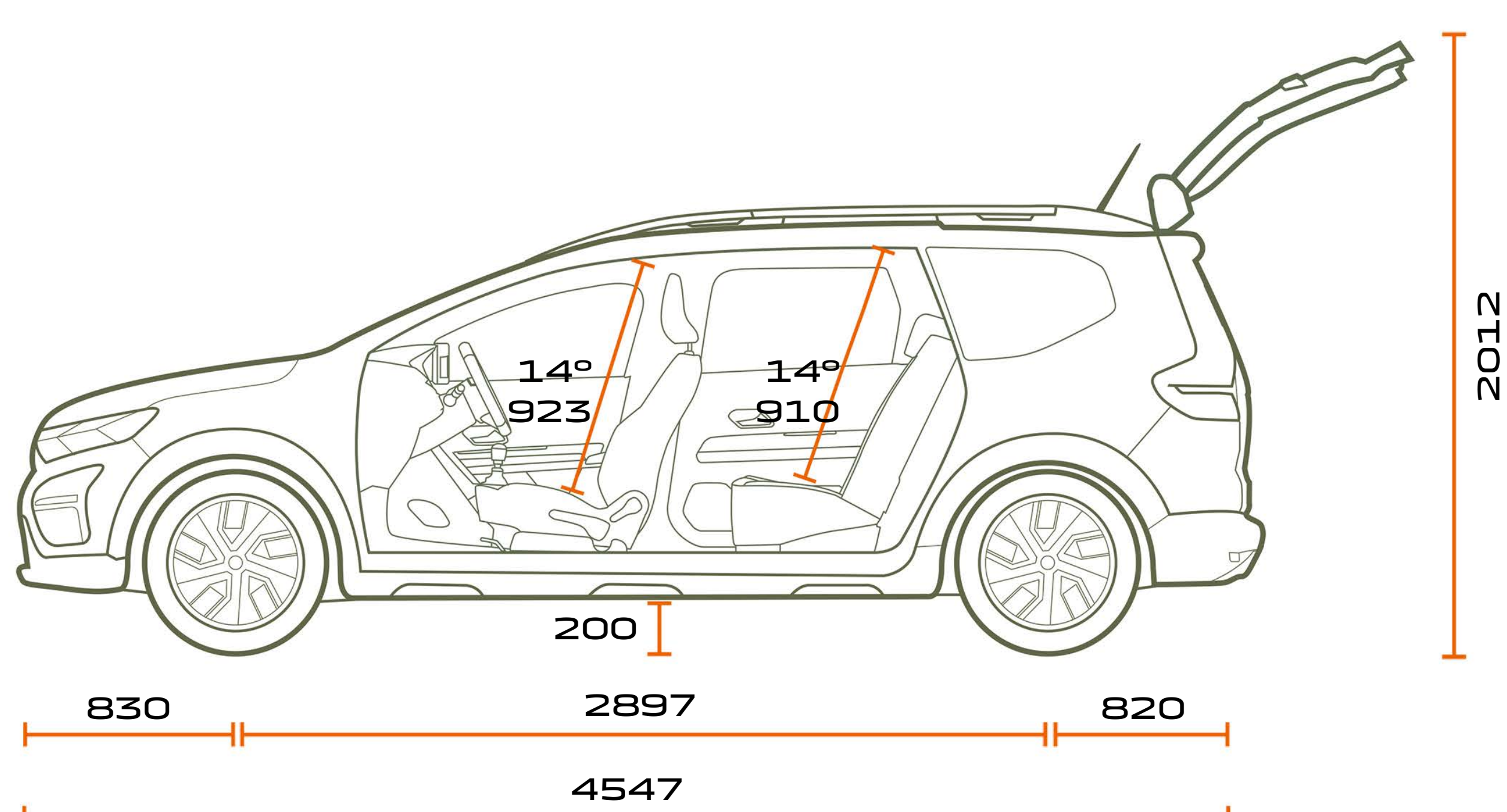

SĀNSKATS 5 SĒDVIETU VERSIJAI

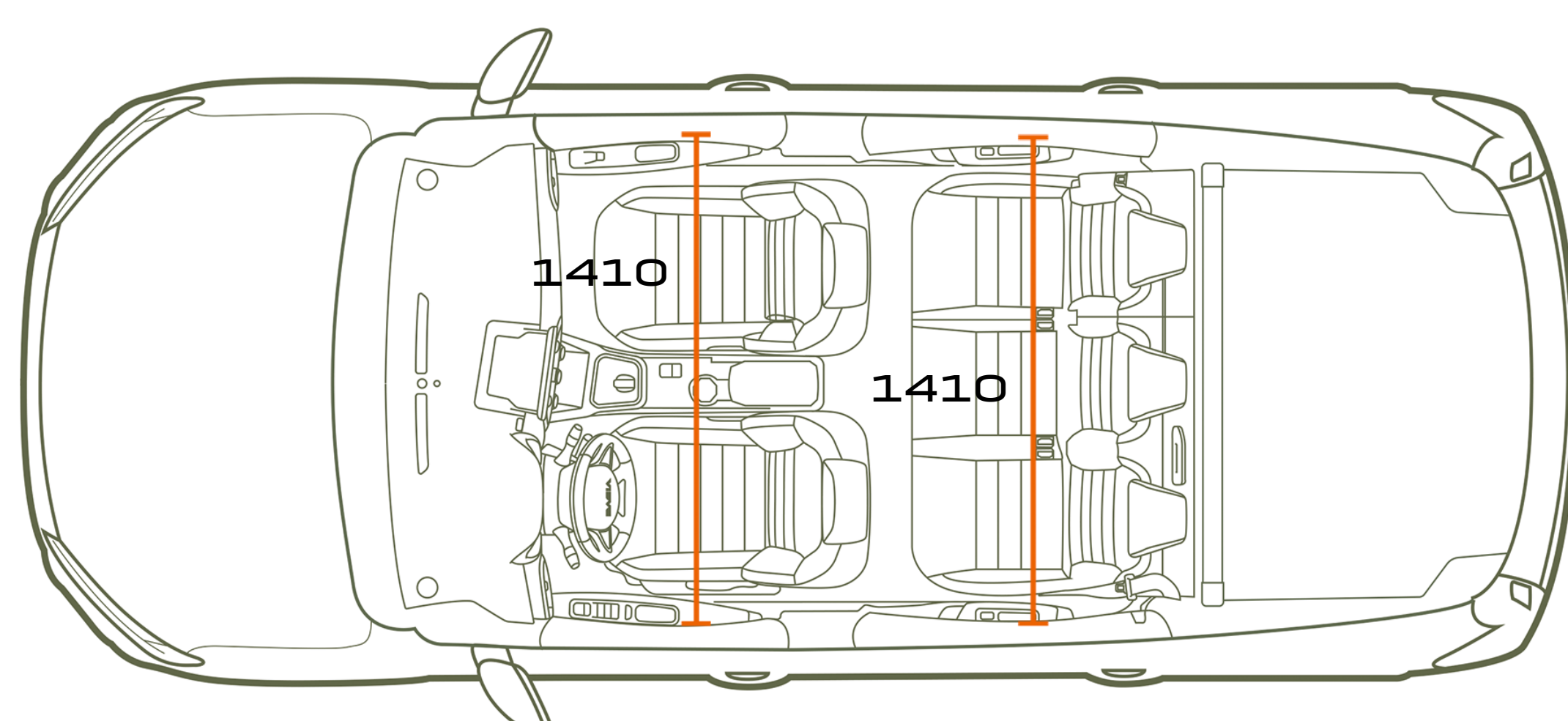

SKATS NO AUGŠAS 5 SĒDVIETU VERSIJAI

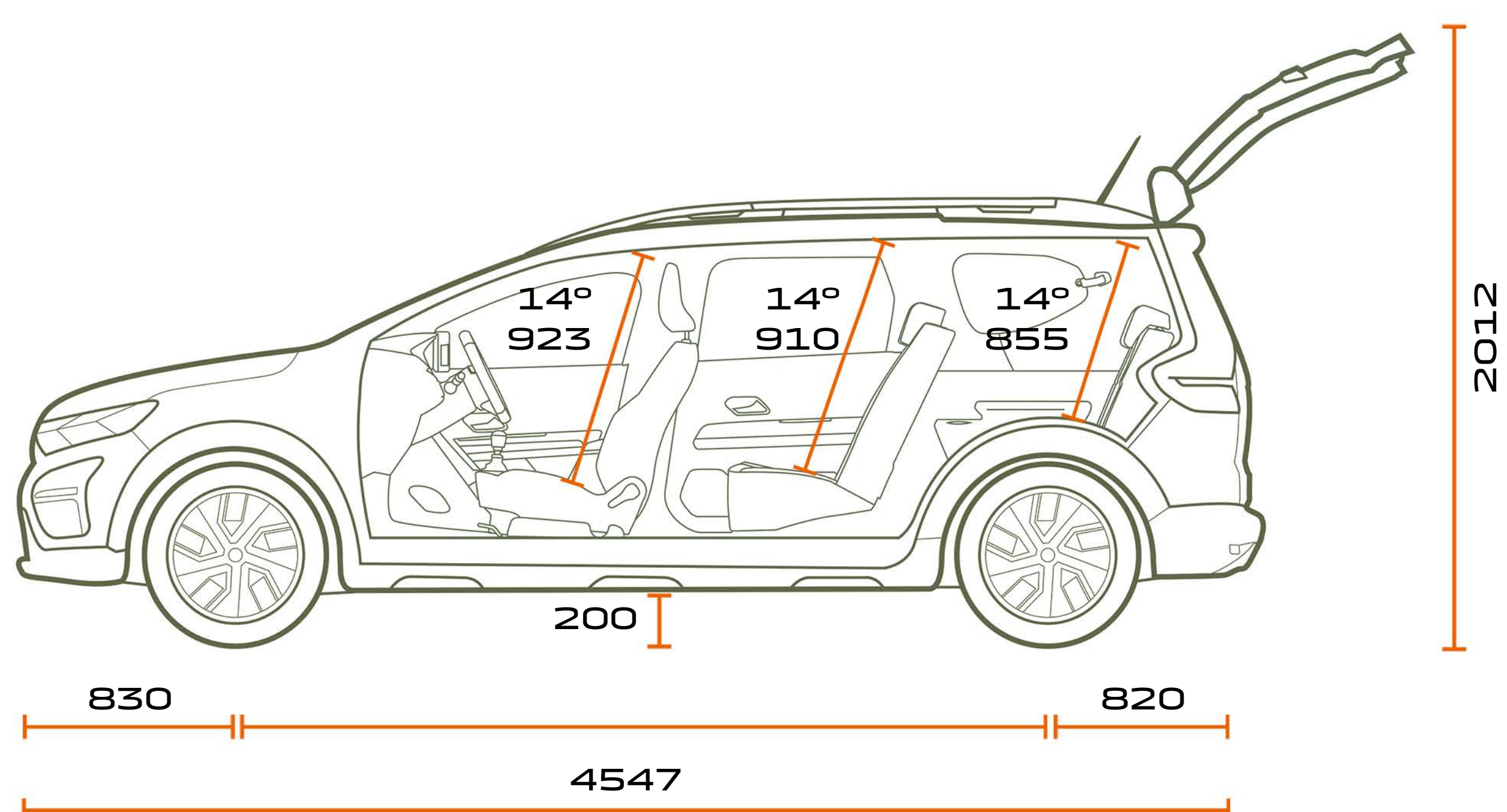

SĀNSKATS 7 SĒDVIETU VERSIJAI

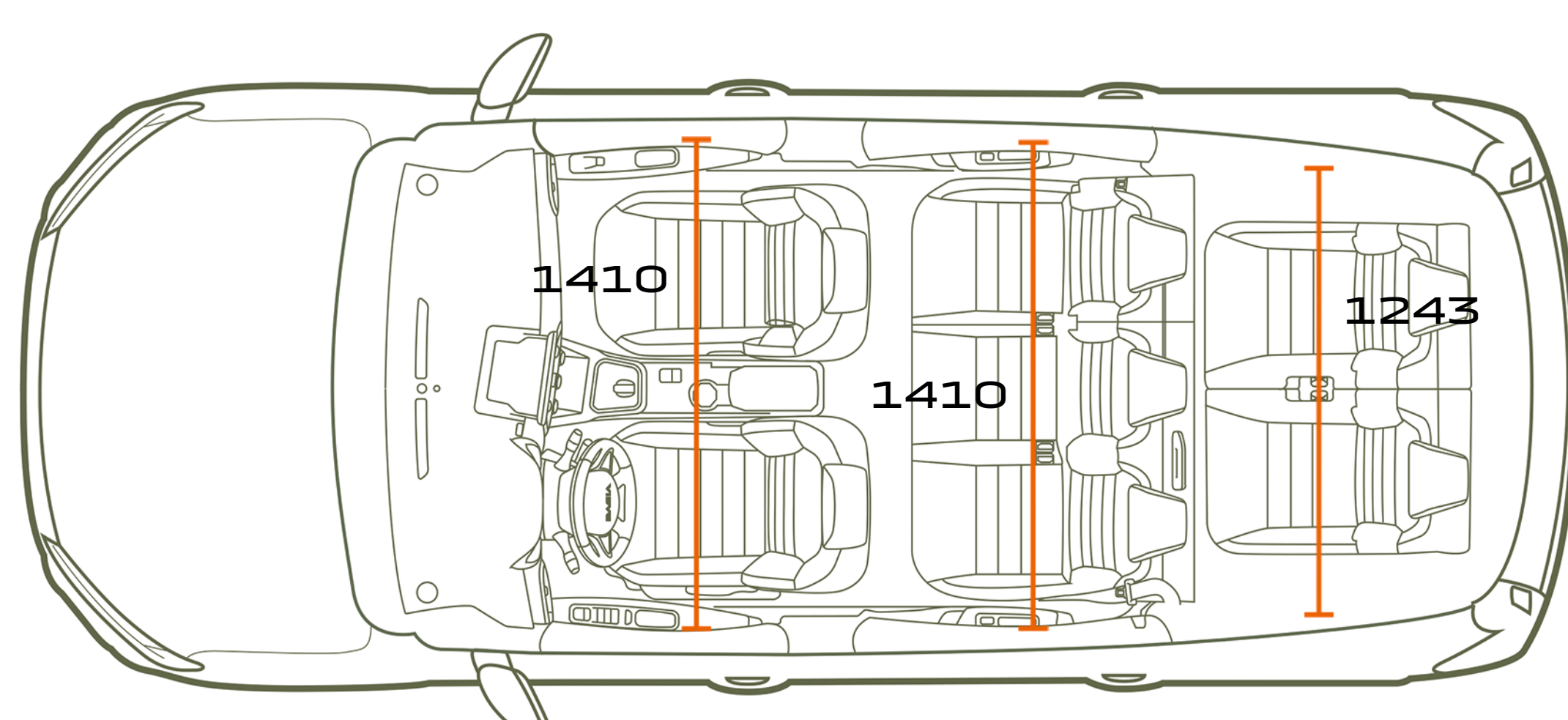

SKATS NO AUGŠAS 7 SĒDVIETU VERSIJAI

BAGĀŽAS NODALĪJUMA TILPUMS

(dm³ - VDA standarts/litri)

	5 SĒDVIETAS	7 SĒDVIETAS
Minimālā bagāžas ietilpība – (ISO 3832 standarts)	708 / 829	160 / 212
Maksimālā bagāžas ietilpība – (ISO 3832 standarts)	1819 / 2094	1807 / 2085
Pacelti 2. rindas sēdekļi un nolocīti 3. rindas sēdekļi	-	565 / 699
Pacelti 2. rindas sēdekļi un izņemti 3. rindas sēdekļi	-	696 / 820

Izmēri milimetros.

KONFIGURĒJIET UN PASŪTIET

MENU ^

DACIA



Šis brošūras saturs bija precīzs un aktuāls tās publicēšanas brīdī. Šis dokuments tika sagatavots, balstoties uz pirmssērijas vai prototipa transportlīdzekļiem. Saskaņā ar nepārtrauktas produktu uzlabošanas politiku Dacia patur tiesības jebkurā laikā veikt izmaiņas specifikācijās, kā arī aprakstītajos un ilustrētajos transportlīdzekļos un piederumos. Par šīm izmaiņām pēc iespējas drīzāk tiek paziņots Dacia dīļeriem. Atkarībā no pārdošanas valsts versijas var atšķirties, un daži aprīkojuma elementi var nebūt pieejami (standarta, papildu aprīkojums vai piederumi). Lai iegūtu jaunāko informāciju, konsultējieties ar Dacia pārstāvi. Ar druku saistītu ierobežojumu dēļ šajā dokumentā attēlotās krāsas var nedaudz atšķirties no faktiskajām virsbūves un salona apdares materiālu krāsām. Visas tiesības aizsargātas. Šis brošūras pilnīga vai daļēja reproducēšana jebkādā formā vai ar jebkādiem līdzekļiem ir aizliegta bez iepriekšējas rakstiskas Dacia atļaujas.

Dacia iesaka  Castrol

FOTO PUBLICIS: BAM (BEN & MARTIN), S. STAUB, A. BERNIER, © RENAULT MARKETING 3D-COMMERCE
2024 11

KONFIGURĒJIET
UN PASŪTIET

PIESAKIET TESTA
BRAUCIENU

ATRODIET SAVU
DĪLERI

MENU 